

KABE 2021

Komplett program på
MB / AL-KO chassi

AL-KO
QUALITY FOR LIFE



*Imperial
Crown*



Royal

MB / AL-KO 2021

Kabe har FORTSATT guldläge!

Bara 3 konkurrenter



3 axling 9 m
5500 kg totalvikt



3 axling
5000 kg totalvikt



LE VOYAGEUR



MB / AL-KO 2021

Nu har en ny stjärna tänts

AL-KO
QUALITY FOR LIFE



MB / AL-KO 2021

Kabe har absolut pole position bland långa halvintegrerade!
Endast 2 konkurrenter



Contura 766

Bredd: 2,32 m



ML T 780

Bredd: 2,35 m



KABE

780

Så vitt ännu känt:

Enda med Crossover

Bredd: 2,50 m

MB / AL-KO 2021

Kabe har längst axelavstånd och kortast överhäng:

- **Bäst** möjlighet till god lastfördelning
- **Bäst** fjädringskomfort
- **Bäst** stabilitet
- **Bäst!**

KABE
780

Totallängd: 8060
Axelavst: 4800
Överhäng: 2250
% öhäng: 47%

EURO MOBIL
Contura

Totallängd: ca 7850
Axelavst: 4450
Överhäng: ca 2390
% öhäng: 54%

HYMER
ML T 780

Totallängd: 7890
Axelavst: 4500
Överhäng: 2378
% öhäng: 53%

AL-KO
QUALITY FOR LIFE

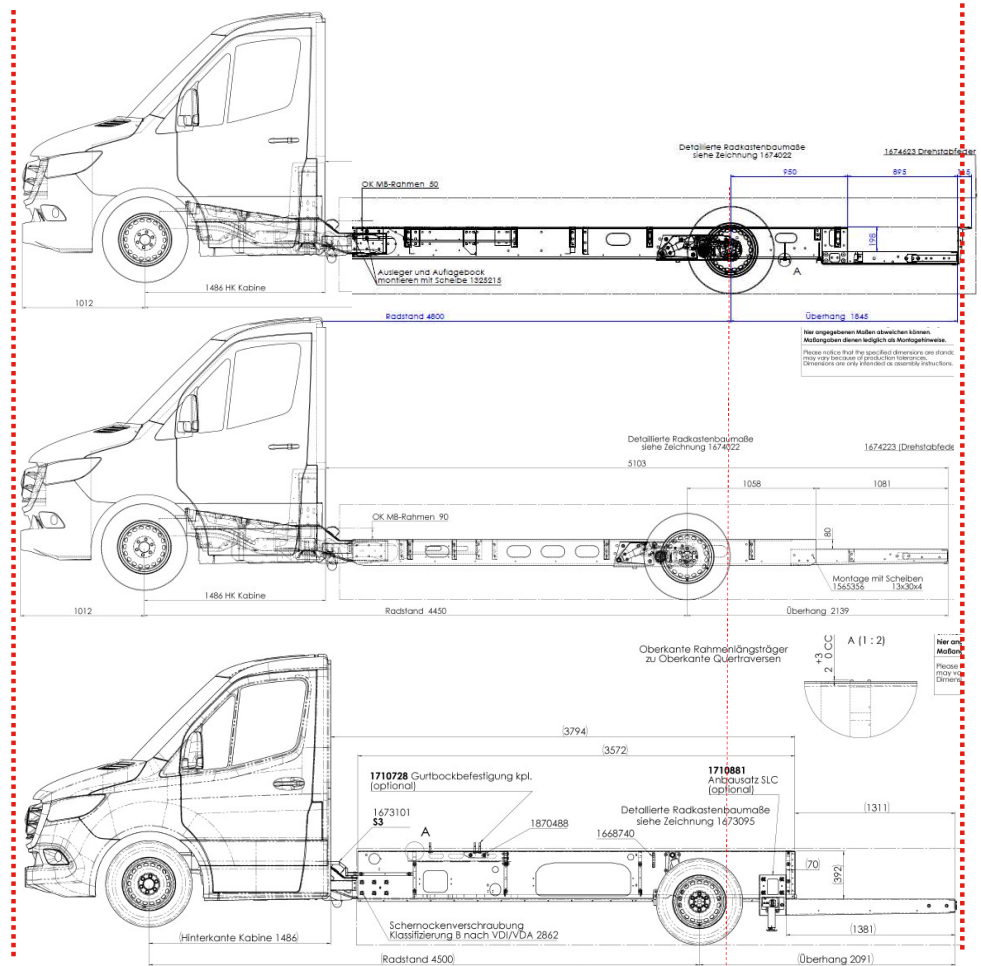

MB / AL-KO 2021
TM 880 Royal



I ensamt majestät!
King of the road & camping

AL-KO
QUALITY FOR LIFE



Finns ingen motsvarighet
från någon annan tillverkare

Kabe Mercedes-Benz Sprinter med AL-KO Chassi



Totalvikt 3-axling:	5500 kg mot Fiats 5000 kg
Chassivikt:	80 kg lättare jmf med Fiat för Kabe i810
Släpvikt/tågvikt:	Släpvikt 2000 kg – men – tågvikt 5880 kg!
Elektrisk parkeringsbroms:	Ja - standard!
ACS:	Inte planerat – MB har en väsentligt komfortablare framfjäder jämfört med Fiat
ALC:	Inte planerat – MB / AL-KO har bättre avstämd fjädring bak jmf med Fiat AL-KO
Luftfjädring:	X2/X4, försenad till säsong 2022 (går att eftermont)
HY4 – hydrauliska stödben:	Ja, och standard på Imperial
Drag, cykel/MC-hållare/Clickfix:	Självklart, färdiga hål i ram

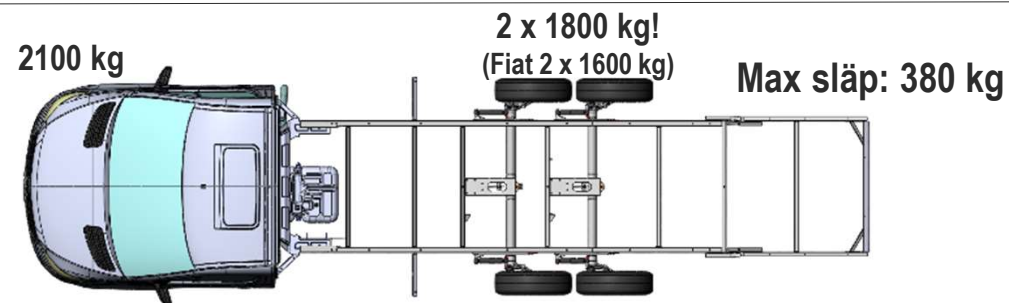
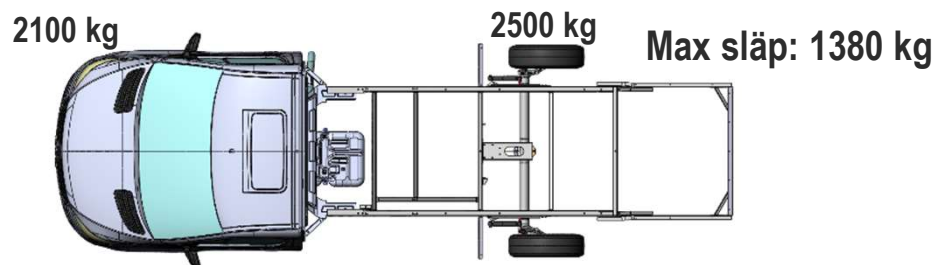

Släpvagnsvikter



Totalvikt 2-axling:	4500 kg	4500 kg
Släpvagnsvikt:	2000 kg	2000 kg
Tågvikt:	6000 kg	5880 kg
Totalvikt 3-axling:	5000 kg	5500 kg
Släpvagnsvikt:	2000 kg	2000 kg
Tågvikt:	6000 kg	5880 kg

Det är alltid det lägsta värdet som sätter begränsningen. Väger en Fiat 4500 kg, dvs lastad till totalvikt, får släpet ha en vikt, egenvikt + last på 1500 kg. För tågvikten sätter då taket. $4500 + 1500 = 6000$ kg. Spelar inte roll att tillåten släpvagnsvikt är 2000 kg. Den kan inte utnyttjas fullt ut om bilen är lastad till totalvikt. Om däremot bilen inte lastas utan man väljer att lägga all last på släpet kan det gå att nyttja ett 2000 kg släp. Kan man hålla nere den faktiska vikten på bilen till 4000 kg med förare så återstår 2000 kg för släp inklusive dess last. Då är man uppe i 6000 kg igen.

Man har alltid rätt att fördela vikt mellan bil och släp upp till bil respektive släps totalvikt och inom tågvikten.

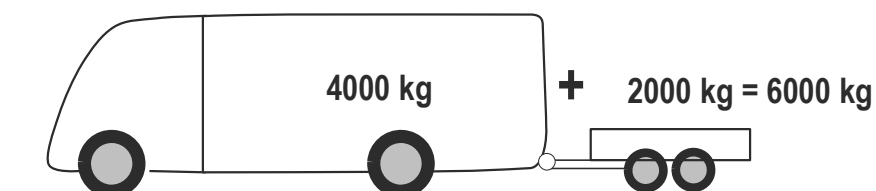
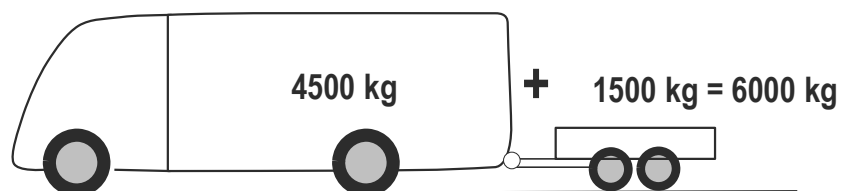

Ramändar förberedda för drag, lasthållare o stödben



TM 780 & 880 – vanlig inåtvänd C-profil



TMI 760 – 910 – utåtvänd C-profil



VELO o VARIO cykel/MC hållare

AL-KO
QUALITY FOR LIFE



TMI 760 – 910 – utåtvänd C-profil

Ramfäste får slipas ner något
Kommer att ändras så slipning
inte skall behövas.



VELO o VARIO cykel/MC hållare

AL-KO
QUALITY FOR LIFE

TMI 760 – 910 – VELO cykelhållare monterad



ClickFix stödben

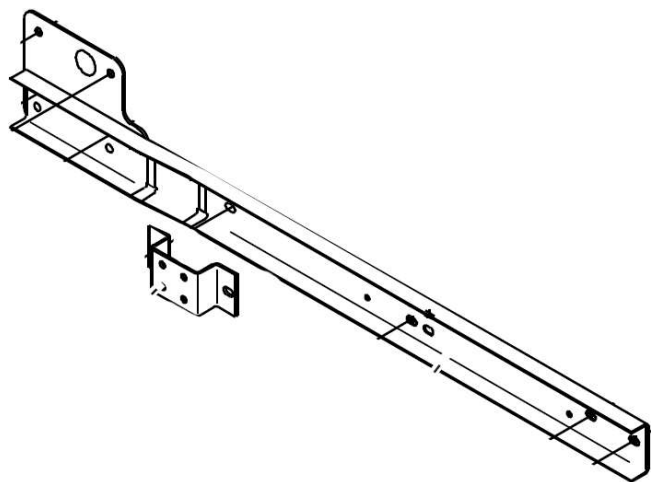
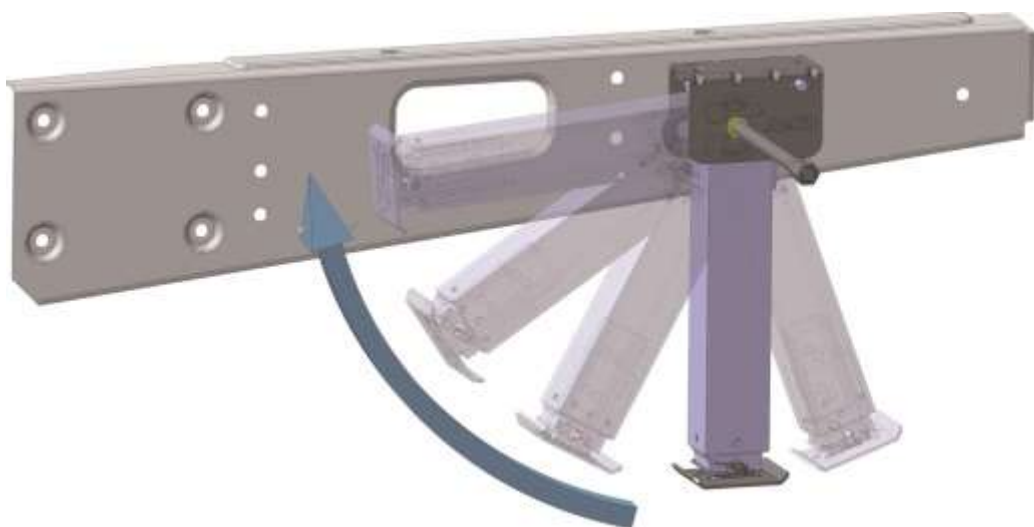

AL-KO
QUALITY FOR LIFE

En liten adapter fixar monteringen på TMI
Art nr 171 06 03



Drag

TM 780 & 880 samt TMI 760 – 910 kommer se ut så här.
"Osynlig" montering när den löstagbara kulan inte sitter i

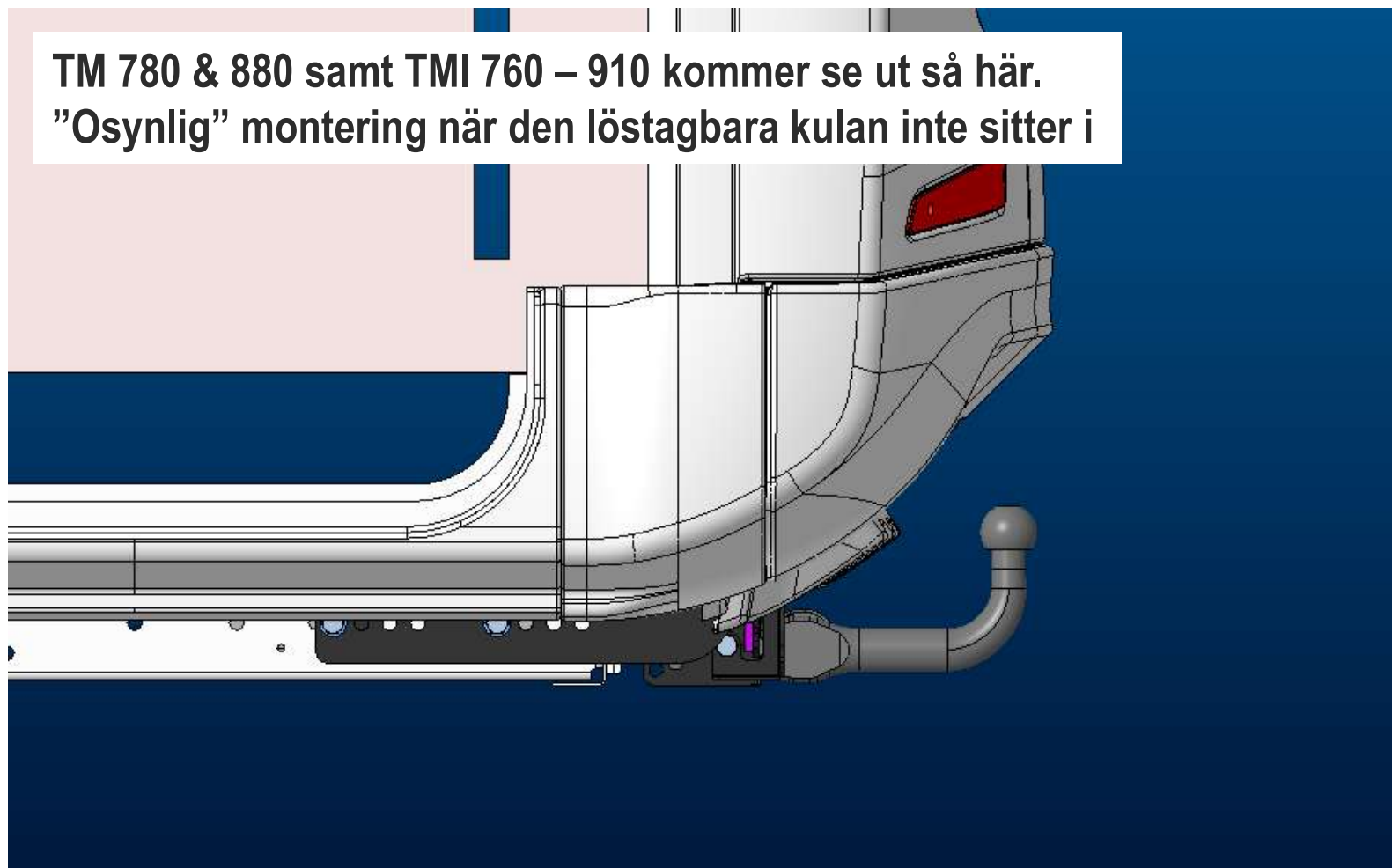

KABE 2021

MB o Fiat – motorer – Euro VI HDE

AL-KO
QUALITY FOR LIFE



Rak 4a: 2,3 liter – Kamrem
Variabel turbogeometri

Effekt: 160 hk / 118 kW vid 3500 v/min

Vridmoment: 400 Nm* vid 1500 - 2750 v/min

Service: 48 000 km

Rak 4a: 2,2 liter - Kamkedja
Hög och lågtrycksturbo

Effekt: 170 hk / 125 kW vid 3800 v/min

Vridmoment: 400 Nm* vid 1400 - 2400 v/min

Service: upp till 60 000 km

***Med Automat**

KABE 2021

MB o Fiat - motorer



MB jmf med Fiat:
Går tystare och mjukare
+ 10 hk
+ 20 Nm vridmoment (styrka)



Rak 4a: 2,2 liter - Kamkedja
Hög och lågtrycksturbo

Effekt: 170 hk / 130 kW vid 3600 v/min

Vridmoment: 400 Nm* vid 1400 - 3400 v/min

Service: upp till 60 000 km

Fiat: grå ljus
MB: blå/grön

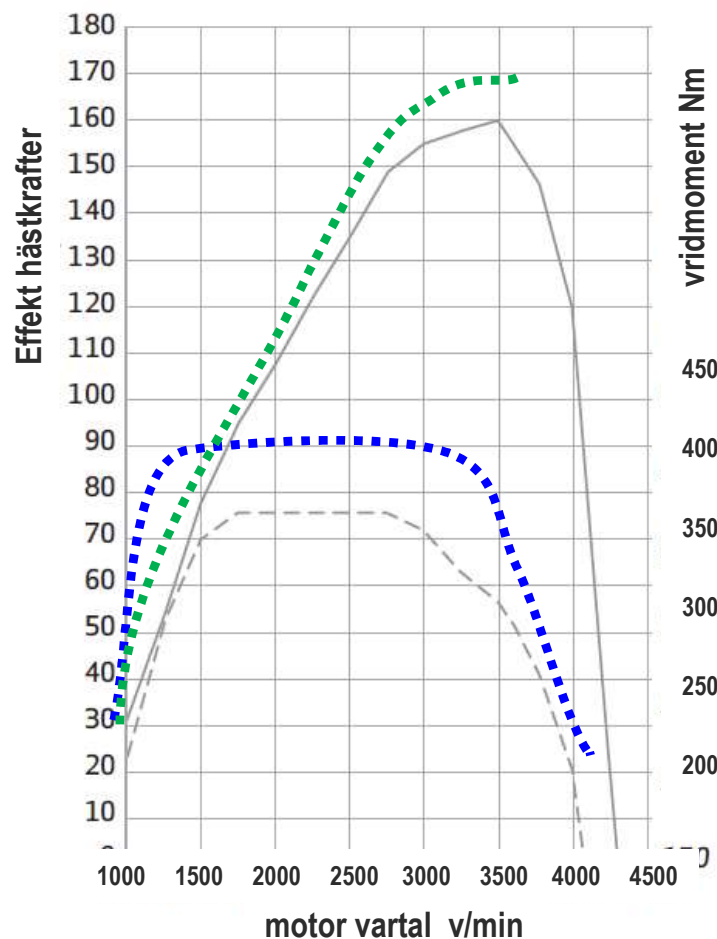

Rak 4a: 2,3 liter – Kamrem
Variabel turbogeometri

Effekt: 160 hk / 118 kW vid 3500 v/min

Vridmoment: 380 Nm* vid 1700 - 2700 v/min

Service: 48 000 km

KABE 2021

MB o Fiat - växellådor



9-stegad fullt automatisk låda

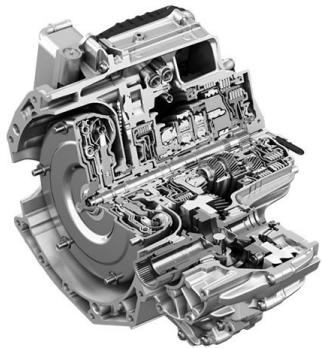

1 2 3 4 5 6 7 8 9 B
Växlesteg: 4,71 2,84 1,90 1,38 1,00 0,80 0,69 0,58 0,48 -3,80

Fördelar med riktig automatlåda

- Smyga igång på slirigt underlag
- Mjuka snabba växlingar.
- Smyga bakåt i backväxel



9-stegad fullt automatisk låda

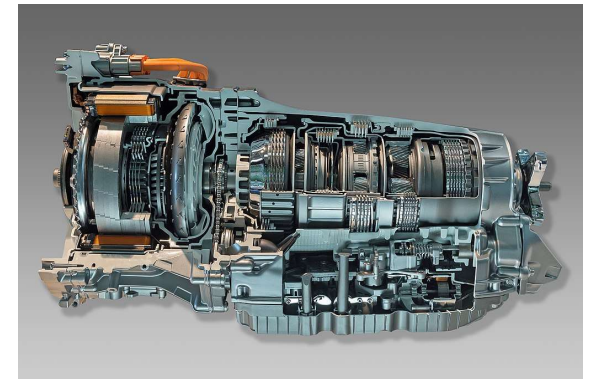

1 2 3 4 5 6 7 8 9 B
Växlesteg: 5,35 3,24 2,25 1,63 1,21 1,00 0,86 0,71 0,60 -4,79

KABE 2021

Momentomvandlare

Torque converter for automatic transmission

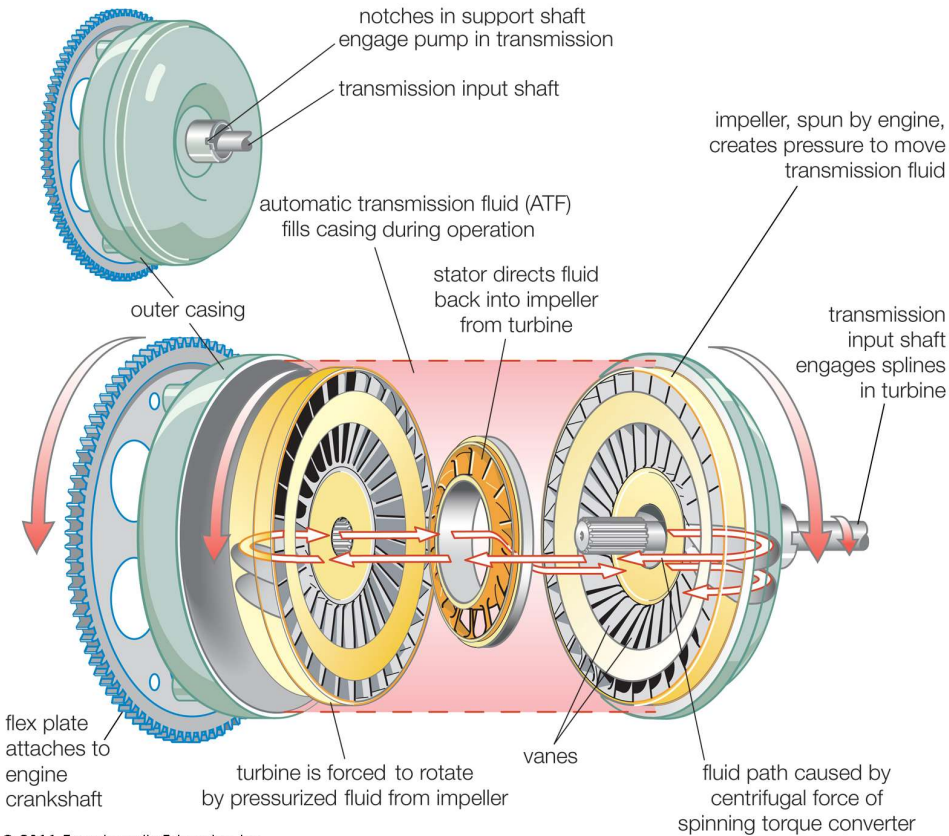

© 2011 Encyclopædia Britannica, Inc.



Det är momentomvandlaren som gör att man verkligen kan smyga igång med automatlåda. Det finns ingen mekanisk koppling. Kraften överförs via ett turbinhjul/impeller som sitter på motoraxeln och som får olja att rotera. Oljans rotation sätter fart på turbinhjulet på växellådssidan.

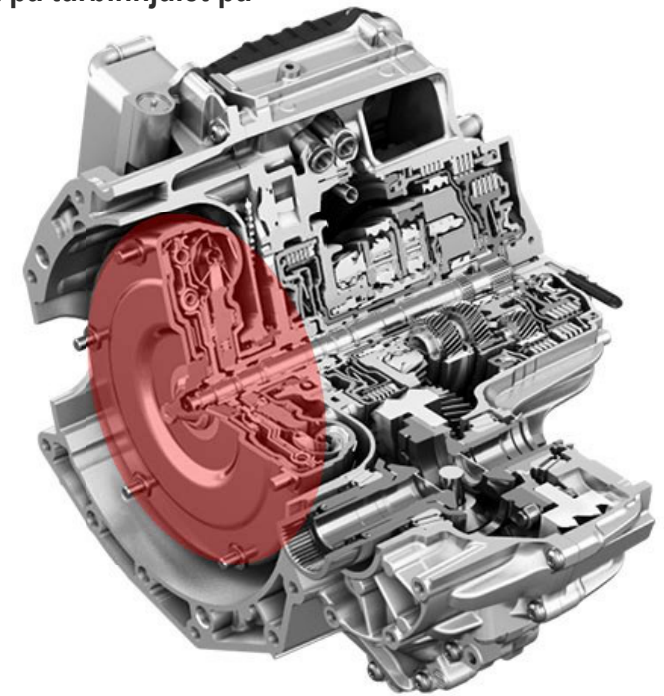

Rödmarkerat område
Till höger visar
momentomvandlardelen
i en automatlåda

KABE 2021

Fjädring

AL-KO
QUALITY FOR LIFE

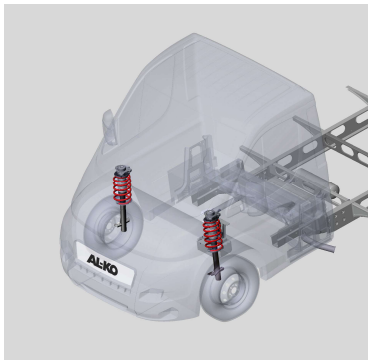

Fram:
MB originalfjäderben är jämförbara
med ACS för Fiat = Mycket bra.

- Direkt och exakt styrning
- Mjuk men ändå bestämd fjädring
- Mycket lite "vägskrammel" går upp i ratten

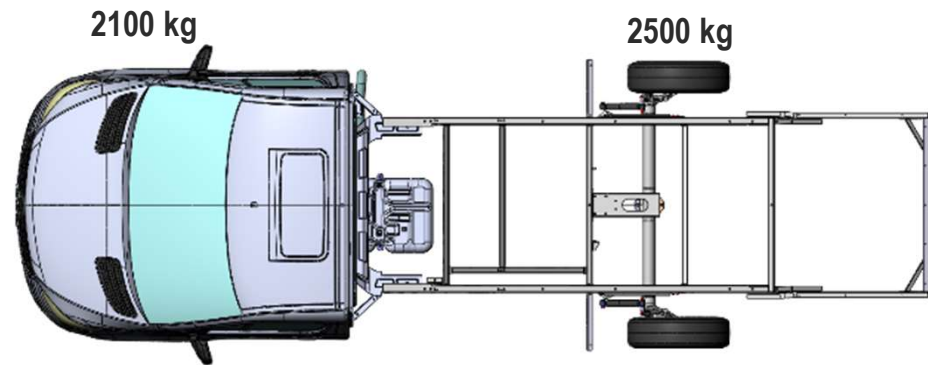

Bak: AL-KO ståltorsion
Med 3 fjäderstavar per sida o axel
= samma som Fiat

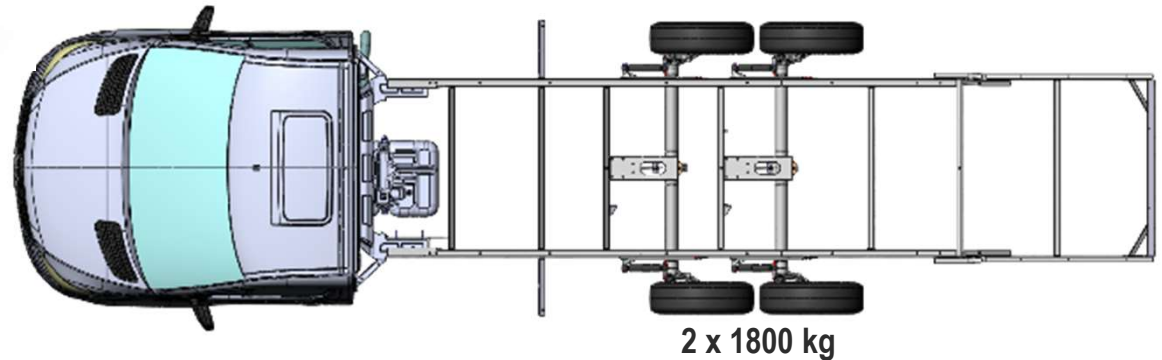

KABE 2021

Fjädring - Dämpning

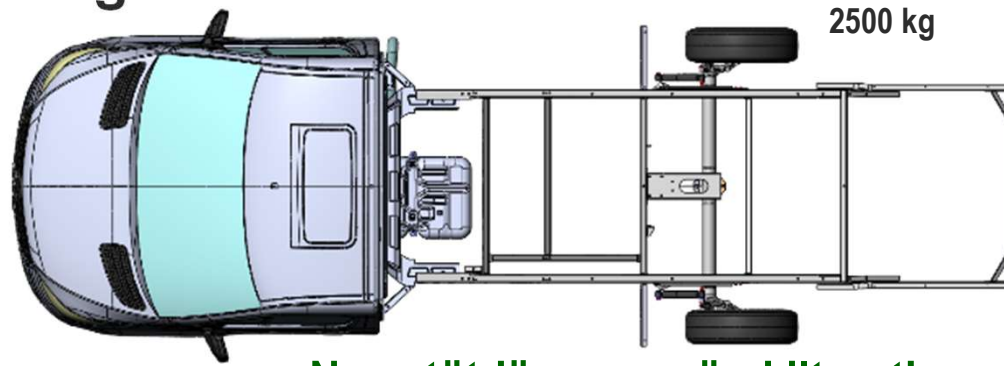

Nya stötdämpare särskilt optimerade för 2500 kg last

Nya stötdämpare, särskilt optimerade för 1800 kg last

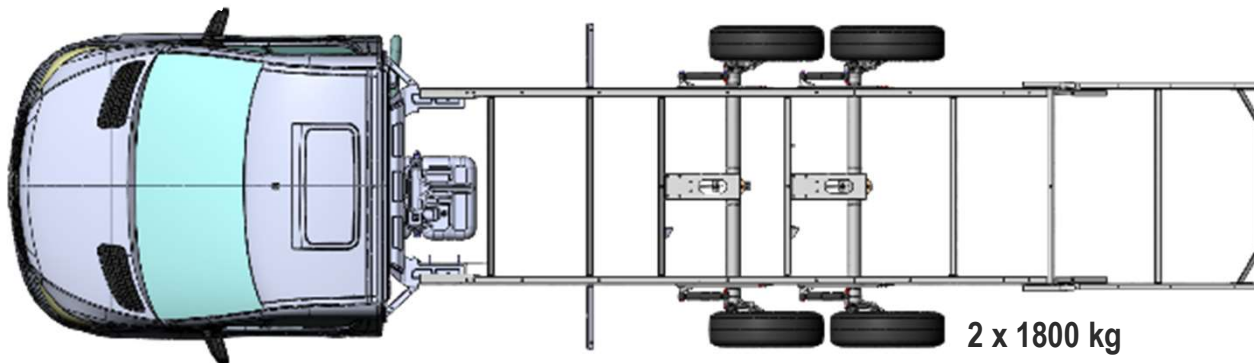

**Fiat:
Samma dämpare
för 2 o 3 ax**

KABE 2021

AL-KO
QUALITY FOR LIFE

MB AL-KO Förarplats och körupplevelse

MB har en klart modernare förarplats jämfört med Fiat. MBUX systemet med den stora displayen har ingen motsvarighet i Fiat.

MB med AL-KO chassi är lugnare i ratten jämfört med Fiat generellt. Sedan är helintegrerade bilar i synnerhet individer vilket man måste ha i åtanke.

Vid körning över korta snabba ojämnheter dunsar det i bägge, något mindre och mer dämpat i MB. Generellt är MB tystare än Fiat.

Mycket av "dunsen/slaget" beror på den stora massan fram och att campingdäcken har liten egenfjädring, de är mkt hårda. Korta snabba ojämnheter klarar inte fjädringen själva, ett mjukare däck hjälper här till att "kavla" över ojämnheten. Se de röda streckade linjerna som försöker beskriva fjädringen.



KABE 2021

MB o Fiat – vändcirkel

AL-KO
QUALITY FOR LIFE



MB Sprinter

Axelavstånd (mm)	3665
Vändcirkel Ø [m]	13,40
Vändcirkel hjul Ø [m]	12,40



Fiat Ducato

Axelavstånd (mm)	3450
Vändcirkel hjul (m)	12.46

Eftersom MB har 100 mm längre axelavstånd jmf med Fiat för samma modell, får MB en något större vändcirkel

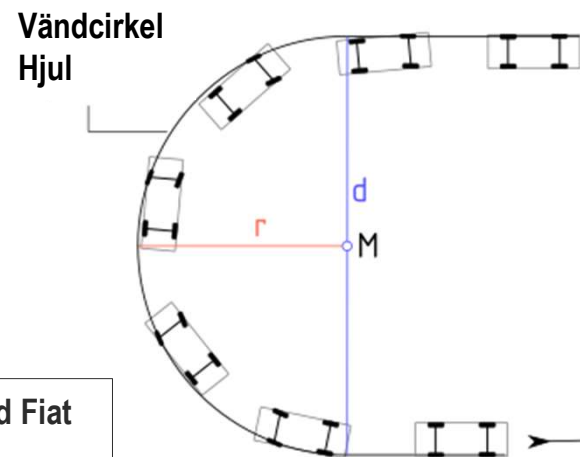
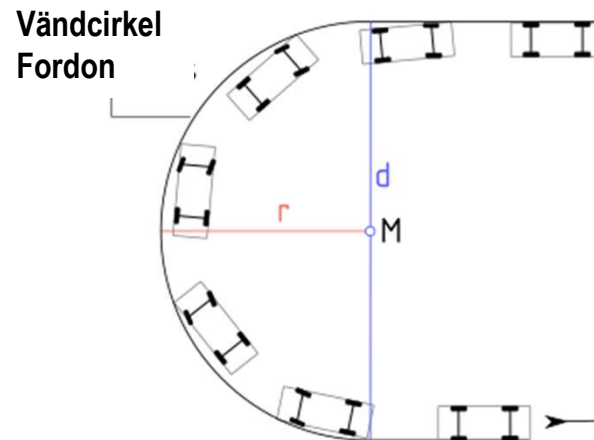

KABE 2021

MB AL-KO körupplevelse – vad fackpressen säger

”Mercedes Sprinter – den Komfortabla”

”Åka som på moln”

”Den nya Mercedes-Benz Sprinter med AL-KO chassi är ytterst komfortabel och säker”

” Att man bakom ratten på en husbil kan få en körupplevelse av denna kaliber är nog för att ge stjärnor i ögonen på de flesta.”

”Detta är ingen svajig bil så som vi tidigare har känt husbilar byggda på Mercedes”



Reisemobil International 2019
Test av Hymer T 600



KABE 2021

AL-KO
QUALITY FOR LIFE

MB AL-KO körupplevelse - vad fackpressen säger

Reisemobil International 2019
Test av Hymer T 600

”På torr körbana finns ingenting som antyder att traktionen (drivning mot körbana) skulle vara otillräcklig.”

”Den som kör bilen så som man normalt kör (skall köra) en husbil märker inte av något negativt vad gäller framhjulsdriften.”

”Glädjande är den på rattutslag precis reagerande elektromekaniska servostyrningen”



KABE 2021



MB AL-KO körupplevelse - vad fackpressen säger

”Den här chassikombinationen ger de resande en excellent åkkomfort, ingen annan husbil utan luftfjädring kan hänga med här”

” Sprinter + AL-KO är tilltalande ”

Reisemobil International 2019
Test av Hymer T 600



KABE 2021

MB AL-KO körupplevelse - vad fackpressen säger

”Mercedes med AL-KO chassi gör T 143 till ett fordon som är det bästa inom husbilsbranschen vad kördynamik och komfort beträffar”

Den höga precisionen i styrningen och okänsligheten för sidvind är en angenäm upplevelse.

De mycket fina köregenskaperna är resultatet av en god avstämning mellan MB framaxel och AL-KO:s torsionsfjädrade bakaxel.

Framfjädringen leder inte upp mycket av stötar från körbanan och bakaxeln är ännu bättre på att absorbera potthål och skakig kullerstensväg

AL-KO
QUALITY FOR LIFE

Reisemobil International 10/2020
Test av Carthago T 143



KABE 2021

MB AL-KO körupplevelse - vad fackpressen säger

På grov asfalt är det en tystare färd i Mercedes. Det mjukare chassiet filtrerar bort de små vibrationerna bättre, man känner skillnaden i ratten. Det är även mindre ljud från bodelen eftersom bilen går mjukare.

På riktigt dålig väg och grusväg är skillnaden riktigt stor. När det smäller en del i Fiat över potthålen passerar Mercedes utan att man märker det.

Ska man förklara skillnaden i väguppträdande så rullar Mercedes med mer pondus, bjuder en lugnare körupplevelse. Men är inte lika stadig. Man drar instinktivt ner farten i kurvorna.

Fiat känns lättare på foten, rinner fram i kurvorna. Men färden är inte lika värdig.

Mercedes är herrklubb med mahognypaneler och skinnfåtöljer. Fiat är ungdomsgård med graffitti på väggarna.

AL-KO
QUALITY FOR LIFE

Husbilen Test nr 3 2020
Test av Kabe i810 Fiat o MB



KABE 2021

MB AL-KO körupplevelse - vad fackpressen säger

På grov asfalt är det en tystare färd i Mercedes. Det mjukare chassiet filtrerar bort de små vibrationerna bättre, man känner skillnaden i ratten. Det är även mindre ljud från bodelen eftersom bilen går mjukare.

På riktigt dålig väg och grusväg är skillnaden riktigt stor. När det smäller en del i Fiat över potthålen passerar Mercedes utan att man märker det.

Ska man förklara skillnaden i väguppträdande så rullar Mercedes med mer pondus, bjuder en lugnare körupplevelse. Men är inte lika stadig. Man drar instinktivt ner farten i kurvorna.

Fiat känns lättare på foten, rinner fram i kurvorna. Men färden är inte lika värdig.

Mercedes är herrklubb med mahognypaneler och skinnfåtöljer. Fiat är ungdomsgård med graffitti på väggarna.

AL-KO
QUALITY FOR LIFE

Husbilen Test nr 3 2020
Test av Kabe i810 Fiat o MB



KABE 2021 MB + AL-KO



AL-KO
QUALITY FOR LIFE

- Stadig men mjuk
- Precis
- Harmonisk kraft/drivlina
- Säker
- Tyst
- Värdighet - Pondus
- Vägarnas kung och kejsare