

Kabe 2020 – starkaste modellprogrammet någonsin

**AL-KO**  
QUALITY FOR LIFE

**KABE**



**AL-KO**

# Mercedes-Benz Sprinter med AL-KO Chassi

- Nygifta -

**AL-KO**  
QUALITY FOR LIFE



Framhjulsdrift



# Mercedes-Benz Sprinter med AL-KO Chassi

- Ett komplett chassiprogram -

**AL-KO**  
QUALITY FOR LIFE

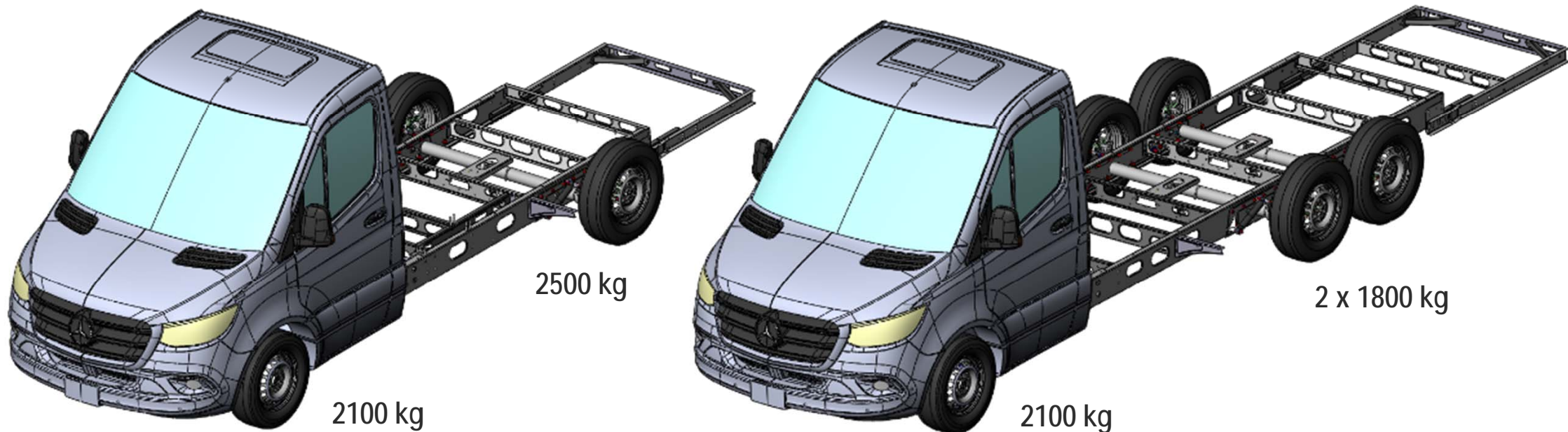

Direkt kompatibelt med chassiprogrammet för Fiat

- Samma rambredd och spårvidd: 1288 mm resp 1980 mm
- 2 eller 3 axliga chassier: 5200 – 9100 mm långa
- Totalvikter 3500 kg – 4500 kg - **5500 kg!**

= Det går att skräddarsy husbilschassier för hela modellprogram

## Mercedes-Benz Sprinter med AL-KO Chassi

- Ett komplett chassiprogram ger Kabe en komplett TMI modellserie -

**AL-KO**  
QUALITY FOR LIFE



Från Kabe TMI 760 till Kabe TMI 910





# Mercedes-Benz Sprinter med AL-KO Chassi

- Kabe får en komplett TMI modellserie, som följer Fiatmodellerna -



## Fiat i810

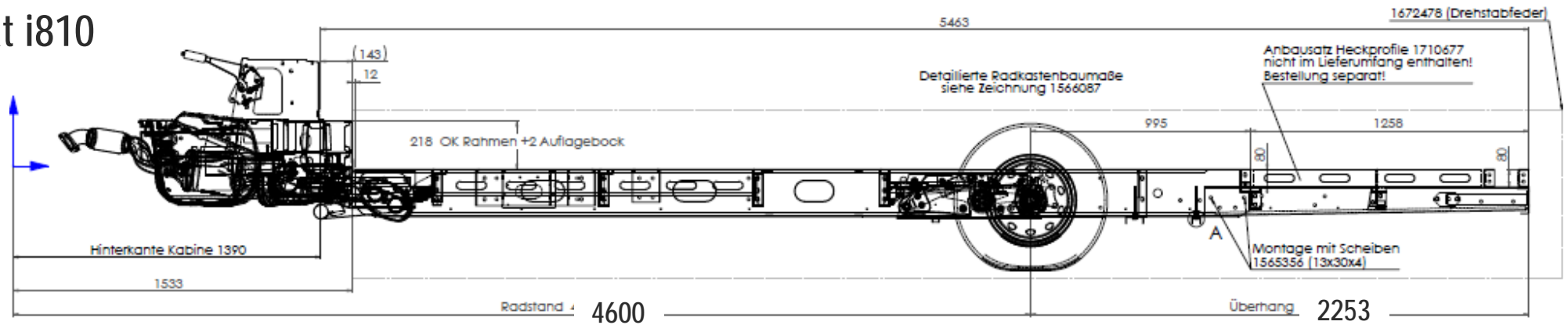

## MB i810

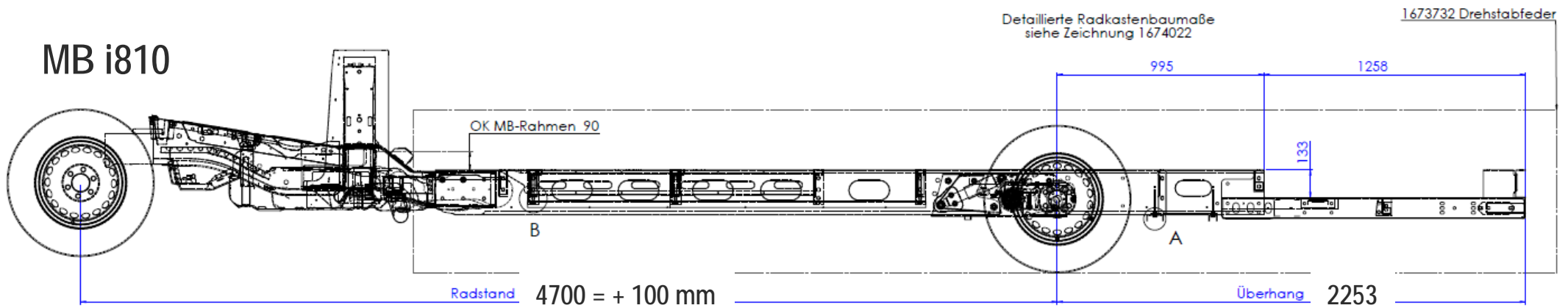

## Mercedes-Benz Sprinter med AL-KO Chassi

- Att köra -

**AL-KO**  
QUALITY FOR LIFE

Ur tester av MB Sprinter med AL-KO chassi i "Din Fritid", norsk caravantidning.  
Översatt och publicerad även i svenska "Husbilen Test"



*"Mercedes har inkluderat mycket av sin toppmoderna personbilsteknologi i nya utgåvan av Sprinter. Och en härlig drivlina. Att man bakom ratten på en husbil kan få en körupplevelse av denna kaliber är nog för att ge stjärnor i ögonen på de flesta. Detta är ingen svajig bil så som vi tidigare har känt husbilar byggda på Mercedes"*

# Kabe Mercedes-Benz Sprinter med AL-KO Chassi

- Värt att nämna -



Chassivikt:

80 kg lättare jmf med Fiat för Kabe i810

Elektrisk parkeringsbroms:

Ja, standard

ACS:

Inte planerat

ALC:

Inte planerat

Luftfjädring:

Kommer X2 och X4 under 2020

HY4 – hydrauliska stödben:

Kommer till serieproduktion i höst

Drag, cykel/MC-hållare/Clickfix:

Självklart, färdiga hål i ram

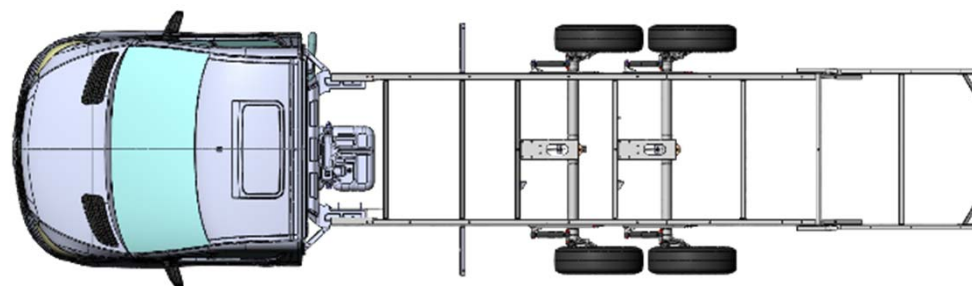
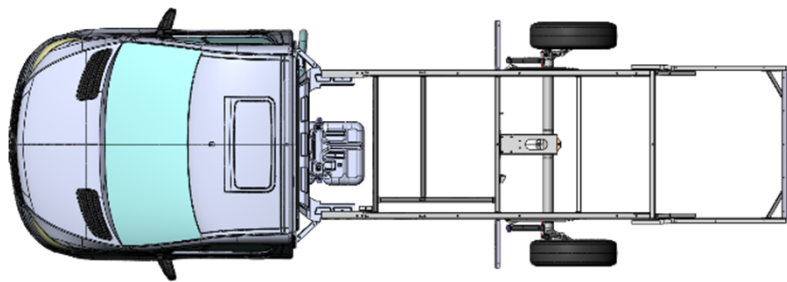

Kabe 2020 – starkaste modellprogrammet någonsin

**AL-KO**  
QUALITY FOR LIFE

**KABE**



**AL-KO**



## Eftermontering av HY4

- OK för alla handlare som deltog på Kabe servicekurs 2019 jan/feb -



- Meddela oss exakt vilken bil som är aktuell
- Vi ger er «recept» på nödvändiga delar och monteringssskiss
- Delar beställs från Transport Trading SV / Tilhengerservice NO
- Teknisk support från oss



## Kabe 780, en bestseller\*

- Bästa husbilen att köra? -

**AL-KO**  
QUALITY FOR LIFE



- + Svepyta
- + Komfort
- + Sidostabilitet
- + Längsstabilitet
- + Traktion
- + Lastfördelning

- Vändradie

900 stycken Kabe 780  
Sedan intro säsong 2015

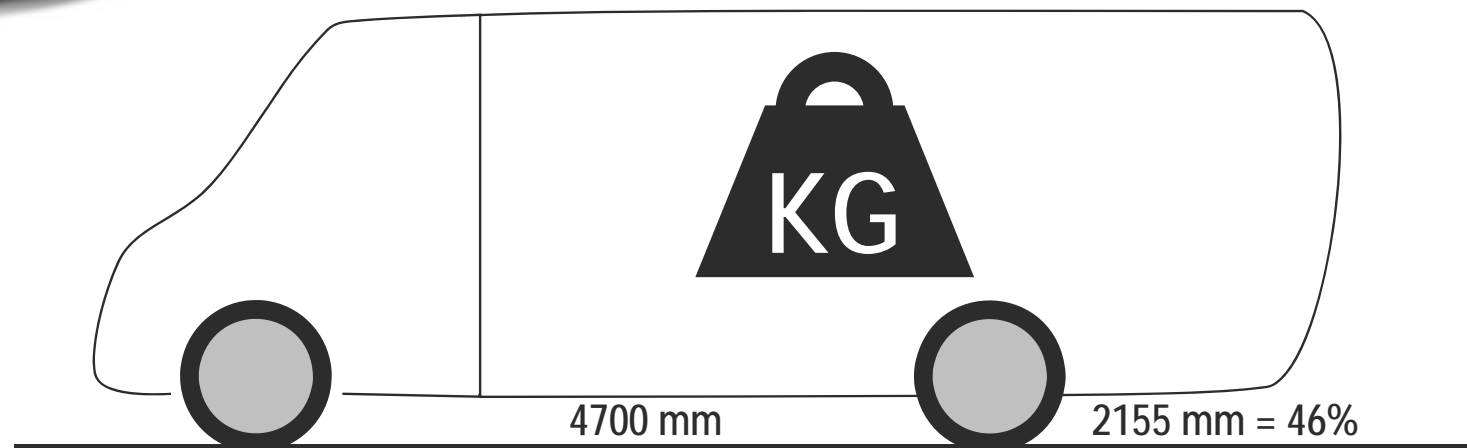



# Kabe 780, en bestseller

- En hel bukett med pressrosor: „Husbilen Test“ 5/19, ute 11/6 -

**AL-KO**  
QUALITY FOR LIFE



## ALC + ACS = Personbilskomfort

Som jag nämnde fick jag även köra bilen med den starkare motorn. Men det var inte på grund av motorn jag körde den bilen. Det var för att chassiet pimpats med AL-KO:s automatiskt nivåreglerande dämpare (ALC) på bakaxeln och deras ACS dämpare och fjädring på framaxeln.

Redan i original är detta som sagt en mycket komfortabel husbil att köra. Men med ALC och ACS blir komforten personbilslik. Bilen går mjukare utan att kompromissa med stabiliteten. Det blir även en tystare färd då bilen isoleras bättre från underlaget.

Det kostar en slant att få dessa tillval. Men det är värt pengarna, jag lovar.

*„780 bjuder en av de bästa körupplevelser du kan få i en halvintegrerad husbil“*

## Kabe 780, en bestseller

- Kabe 780 jämfört med en „vanlig“ husbil som har längre överhäng -



### „Vanlig husbil“

+ Vändradie

- Svepyta
- Komfort
- Sidostabilitet
- Längsstabilitet
- Traktion
- Lastfördelning

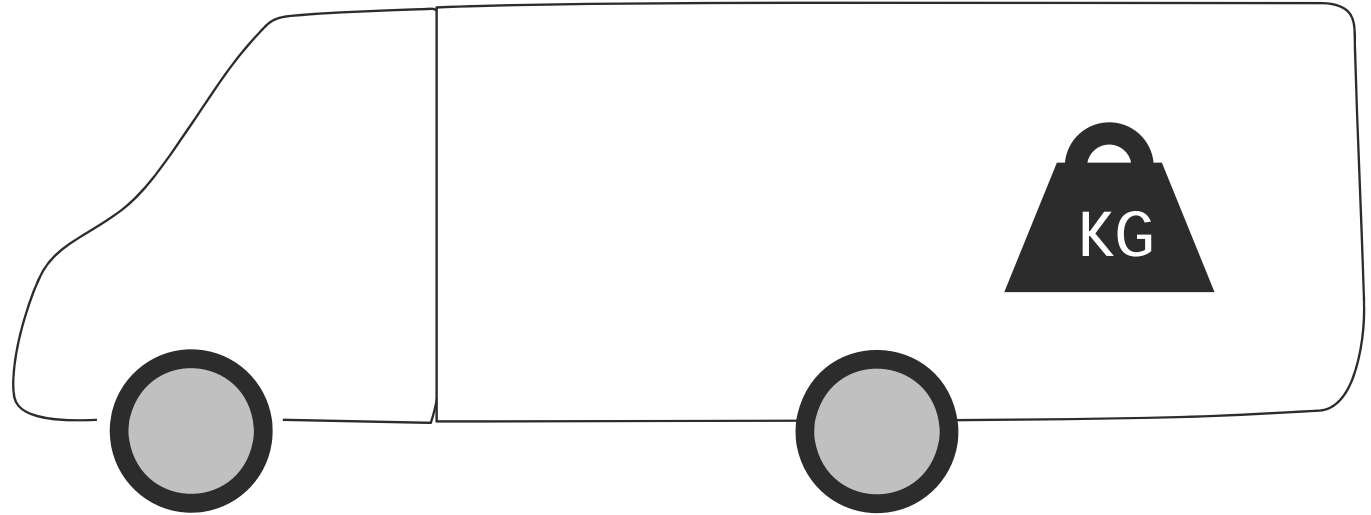

### Kabe 780

+ Svepyta  
+ Komfort  
+ Sidostabilitet  
+ Längsstabilitet  
+ Traktion  
+ Lastfördelning

- Vändradie

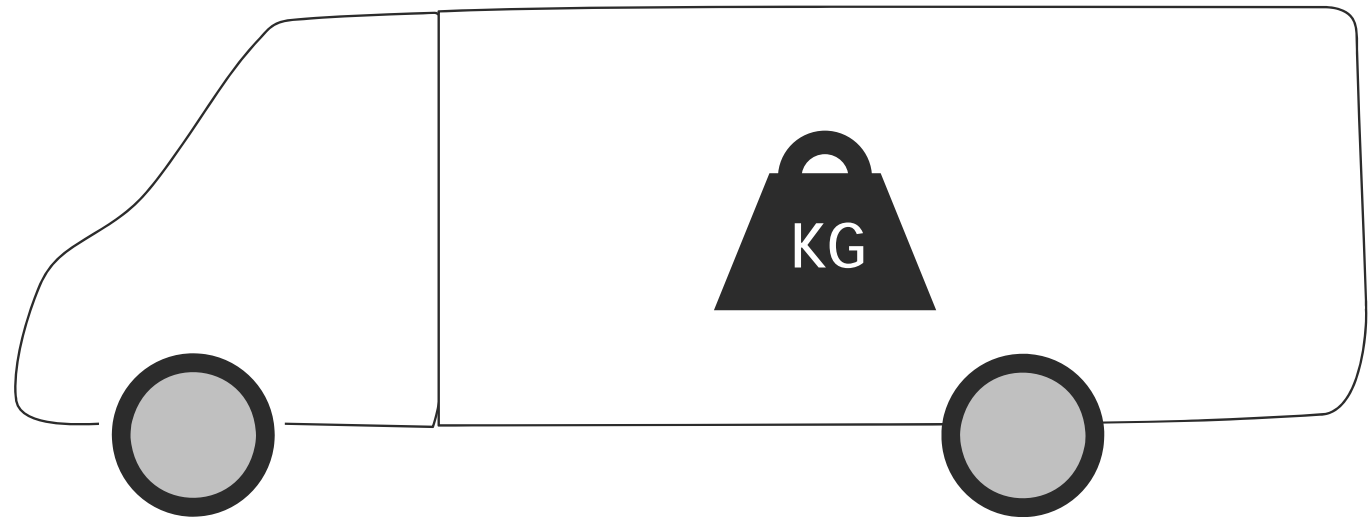

## Kabe 780 med ACS + ALC - milslukaren

- Mest prisvärda tillvalen för körkomfort och säkerhet -

Sedan 2015 års säsong: 900 stycken 780-chassier.

50% av dessa har tillvalet **ALC** (AL-KO Level Control) bakfjädring för 16 657 SEK (19 års prislista).

46% har dessutom tillvalet **ACS** (AL-KO Comfort Suspension) fjäderben fram för 12 593 SEK

Tillsammans ett komfortpaket för knappa 30 000 SEK: "Value for money"

Både ACS och ALC ger var för sig:

- Ännu högre komfort
- Ännu bättre sidostabilitet
- Ännu nöjdare kund
- Ännu nöjdare handlare med högre oms/vinst



För Cross over

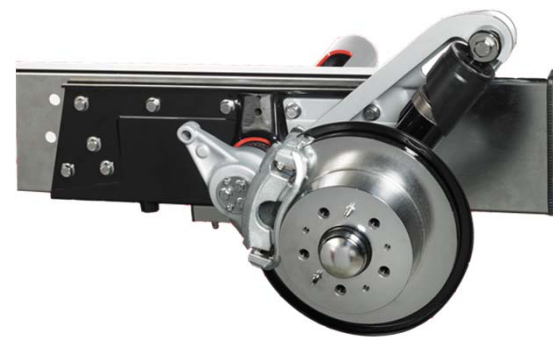

För alla 780

ACS hjärta ALC

**AL-KO**  
QUALITY FOR LIFE

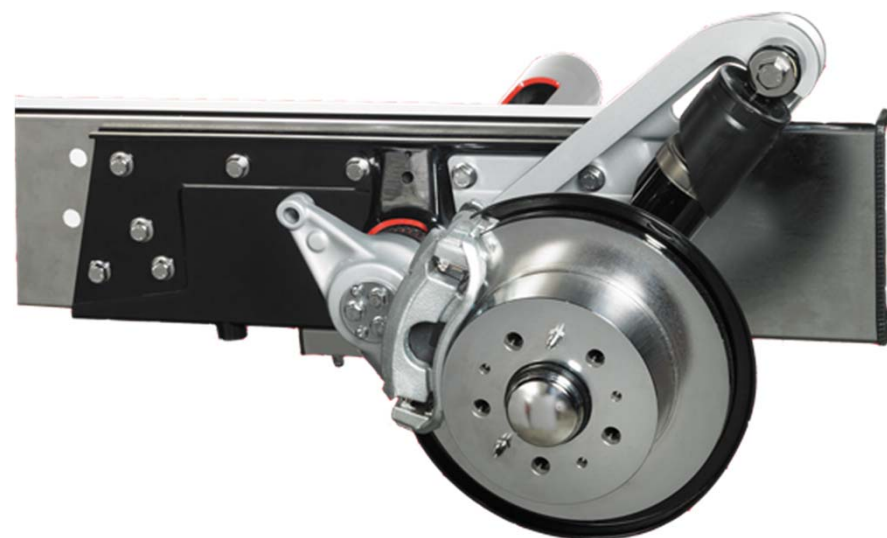



# Norsk press: ACS + ALC

- „Din Fritid – Bobil og Caravan“ 2013 -

**AL-KO**  
QUALITY FOR LIFE

PRODUKT + AL-KO

## Myk - men stødig gange

AL-KO har i mange år vært beskjeftiget med å forbedre bobilenes nedre regioner. Deres chassis er legendariske, men forbedring av fjæring har også vært et satsningsområde.

### Av Truls Færner

Fjæringen bak har de siste årene fått flere ulike løsninger, men foran har kun luftfjæring vært alternativ til det originale. Og det er en dyr og smørriddelig sak.

På Caravan Salon i Düsseldorf ble en stor nyhet presentert. Et helt nytt fjærnet for Fiat Ducato. AL-KO Comfort Suspension (ACS). Fjærnet består av både støtdemper og spiralfjær. Noe som gjør monteringen enkelt, det gamle skrus av, det nye på. Det er grove dimensjoner så kraftig redskap må til.

Fiat Ducato type X250 er i utgangspunktet en apertkjøretøy, beregnet på høy nyttebelastning. Det krever en stiv fjæring. Ved kjøring på små ujevnheter oppstår det derfor lett risting i bilen som igjen kan gi kraftig støy.

Da bobilens nærmest kjøler faller hele sitt liv, er dette krevende for fjæringen som ikke yter det beste når den er hardt presset. Vekten hos kjøretøyskaper eller komfart angår. De nye fjærbena er spesielt tilpasset disse forutsetningene og skal gi bedre komfort. Både på grunn av konstruksjonen av støtdemper og spiralfjær. Videre påvirker de kjøretøyskapene med bedre stabilitet.

AL-KO Comfort Suspension kommer i to vekstklasser. En «Light» for maks 1850 kg akselvekt foran, og en «Heavy» for maks 2100 kg.

### Fullendte

AL-KO Comfort Suspension kan med stor fordel kombineres med ALC, AL-KO Level Controller. Det er en tilleggsluftfjæring bak som automatisk regulerer trykket for å holde

bilens bakpart på en ønsket høyde. Disse bidrar også til å stabilisere bilen. En slik kombinasjon gir bilen både bedre komfort og kjøretøyskap.

### Prøvekjørt

Undertegnede fikk prøvekjøre en Chartago med begge systemene, dessuten en tilsvarende bil med luftfjæring. ACS og ALC gjorde bilen mer stabil. Etter en krapp sving rettet bilen seg opp uten å krenge over til motsatt side, og den var eksakt i styringen hele tiden. De nye fjærbena har 25 mm lengre fjæringsvei og kan dermed krenge mer enn med originale fjærben. Dette merket vi når vi svingte brått. Men det betyr ikke noe for kjøringen så lenge bilen sporer riktig uten å vingle. Risting fra ujevnt underlag merket vi også ble dempet, noe som ikke minst påvirker støynivået i bilen.

Samme bilen med luftfjæring hadde en helt annen fjæringskarakteristikk. Den hadde under alle forhold en mykere, mer behagelig fjæring, men den myke fjæringen gjorde også bilen mer slyngende på veien. Det virket som hele bilen kjørte på en luftpute sammenliknet med de andre. Men den er likevel det mest komfortable alternativet, må bare kjøres nølgere på svingete veier.

Hvis priser angår har vi litt oppgitt noe helt cirka. 13 000 kroner for ACS foran og 17 000 kroner for ALC bak, ferdig montert. Dette er bare en pekepinn for å anslå prisene. Per Åkerblom hos AL-KO mener prisene er lave nok til at hele konseptet vil bli montert på mange biler. Og det kan han nok ha rett i. Luftfjæring demonstrer ligger på en skilling høyere pris.



AL-KO har utviklet nye fjærbena foran på Fiat Ducato. Det gir bedre stabilitet og ikke minst en mykere fjæring som demper støynivået i bilen på ujevnt vei.



## Prøvekjørt

Undertegnede fikk prøvekjøre en Chartago med begge systemene, dessuten en tilsvarende bil med luftfjæring. ACS og ALC gjorde bilen mer stabil. Etter en krapp sving rettet bilen seg opp uten å krenge over til motsatt side, og den var eksakt i styringen hele tiden. De nye fjærbena har 25 mm lengre fjæringsvei og kan dermed krenge mer enn med originale fjærben. Dette merket vi når vi svingte brått. Men det betyr ikke noe for kjøringen så lenge bilen sporer riktig uten å vingle. Risting fra ujevnt underlag merket vi også ble dempet, noe som ikke minst påvirker støynivået i bilen.

## ACS – AL-KO Comfort Suspension



### McPherson framfjäderben:

- Optimerad fjäder
- Optimerad stötdämpare

1. Styrrespons
2. Stabilitet
3. Komfort
4. Höjd



## ALC – AL-KO Level Control

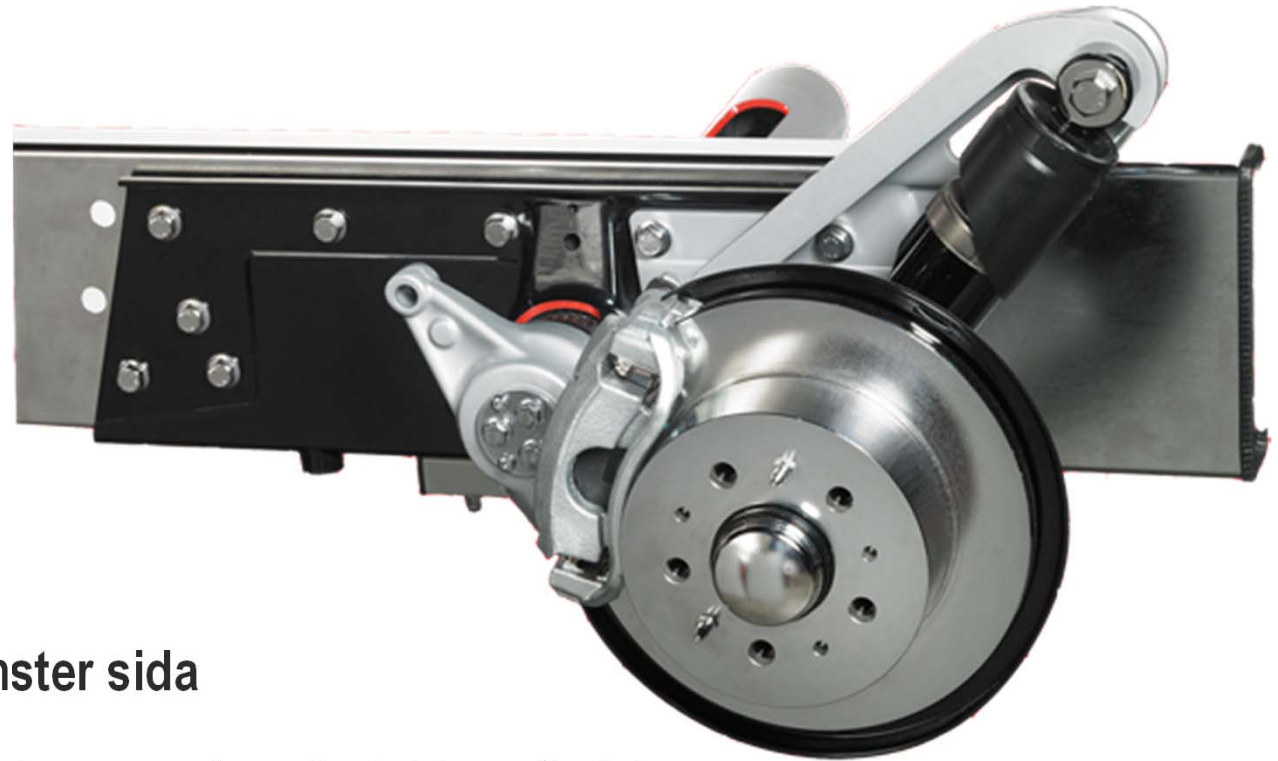

Håller alltid bakaxeln på konstant nivå

- Utjämnar snedbelastning höger/vänster sida
- 20% luftfjädring genom gaskudde = Lugnare komfortablare fjädring
- Optimerad stötdämpare minskar småristningar och ökar stabiliteten

## KOMFORTHÖJNING, JÄMFÖRT MED FIAT ORIGINALCHASSI (PROCENT)

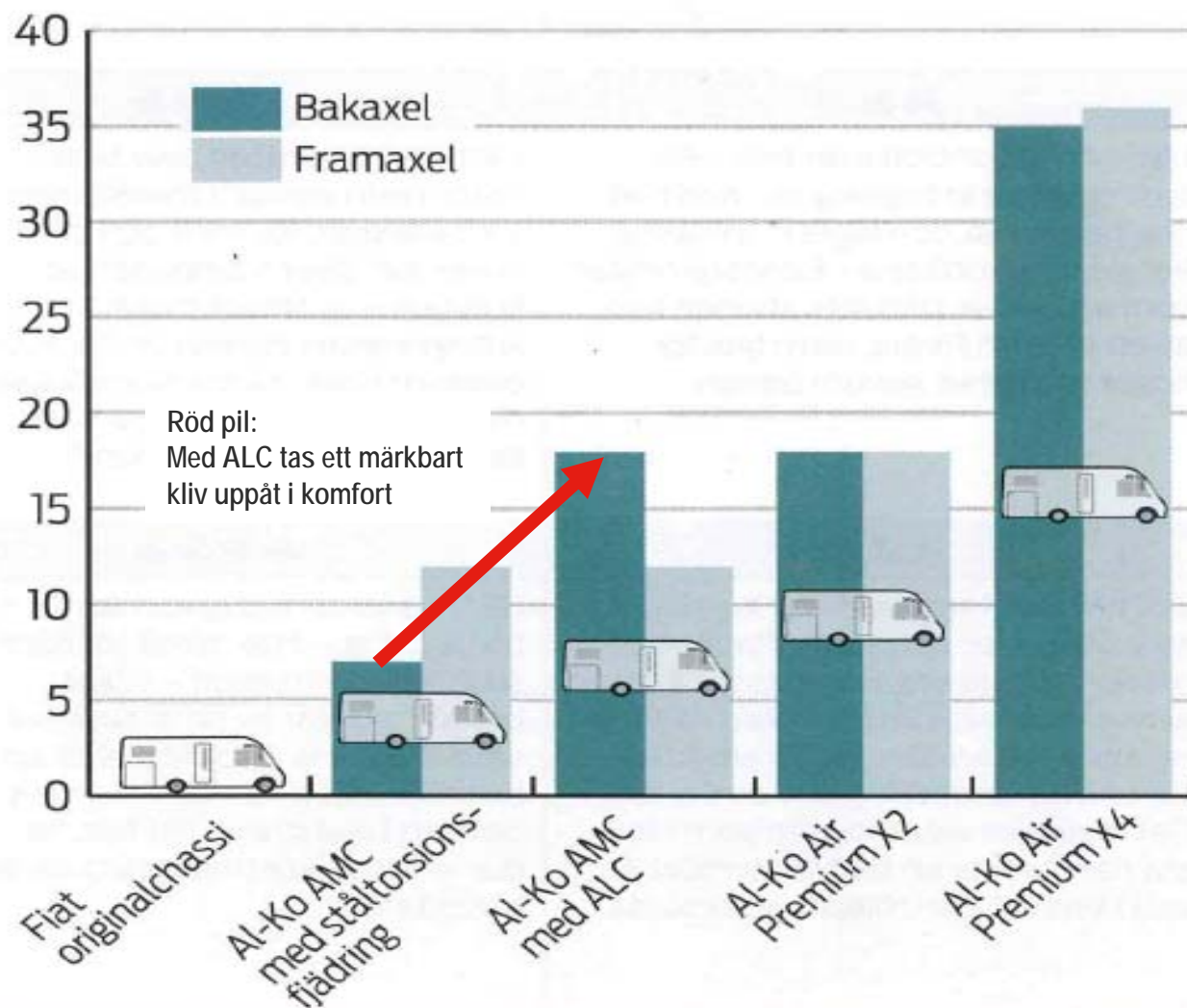

**AL-KO**  
QUALITY FOR LIFE

Markant mindre vibrationer, jämfört med Fiats originalchassi. Upplevs som skonsammare. Långa "vågor" dämpas bättre.

Så här sägs om ALC i testet

Här märks en tydlig komfortförbättring – inte minst för dem som sitter i dinetten – vilket också framgår av de subjektiva värderingarna. Stor fördel är att husbilen alltid har samma nivå, oavsett belastning. Ett tips för den erfarna, kostnadsmedvetne husbilisten.

Så här sägs om X4 i testet

Tydlig förbättring på alla punkter, och väsentligt mindre buller. Många ojämnheter "sväljs" helt, och det är i stort sett bara djupt liggande brunnlock som märks. En avsevärt mjukare, närmast personbilsaktig avstämning – dock med utpräglade krängningar hos karosseriet.

Källa: RMI / Husbil & Husbil 2012. Test av 5 likadana Carthago husbilar, sänar som på chassi & fjädring





På raka Autobahn mot syd är X4 luftfjädring klart överlägsen  
Men skall det köras på slingrande vägar vinner ACS+ALC





# Brar recept för Fiat TMI två och treaxlade

- God stadighet + bra komfort -



## ACS fram

=

## Standard 😊

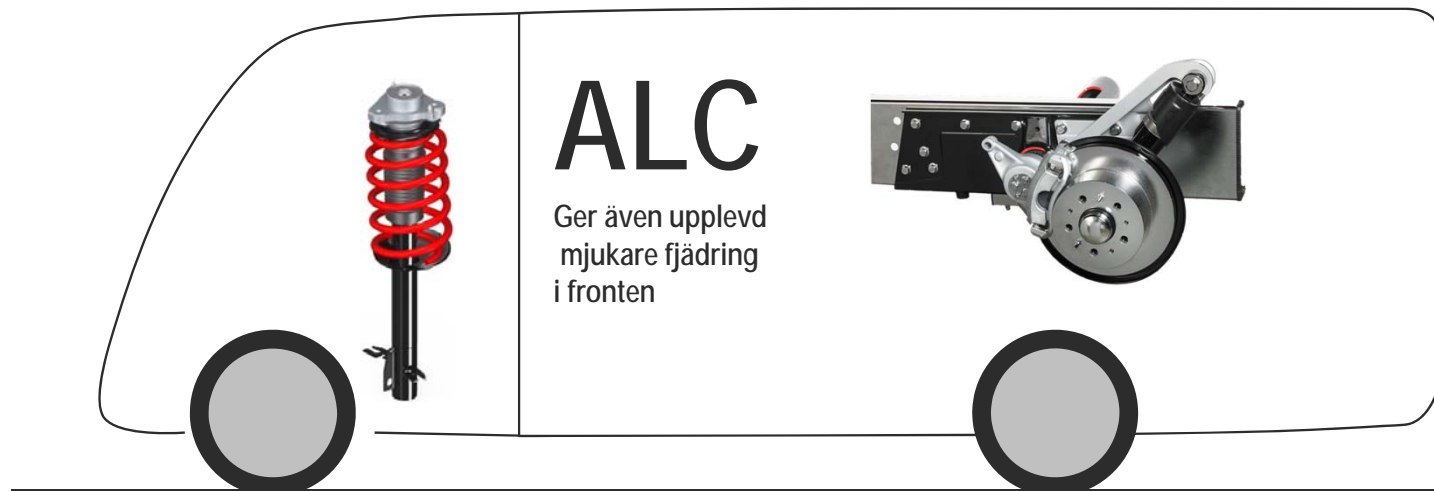

OBS!: Endast på KABE

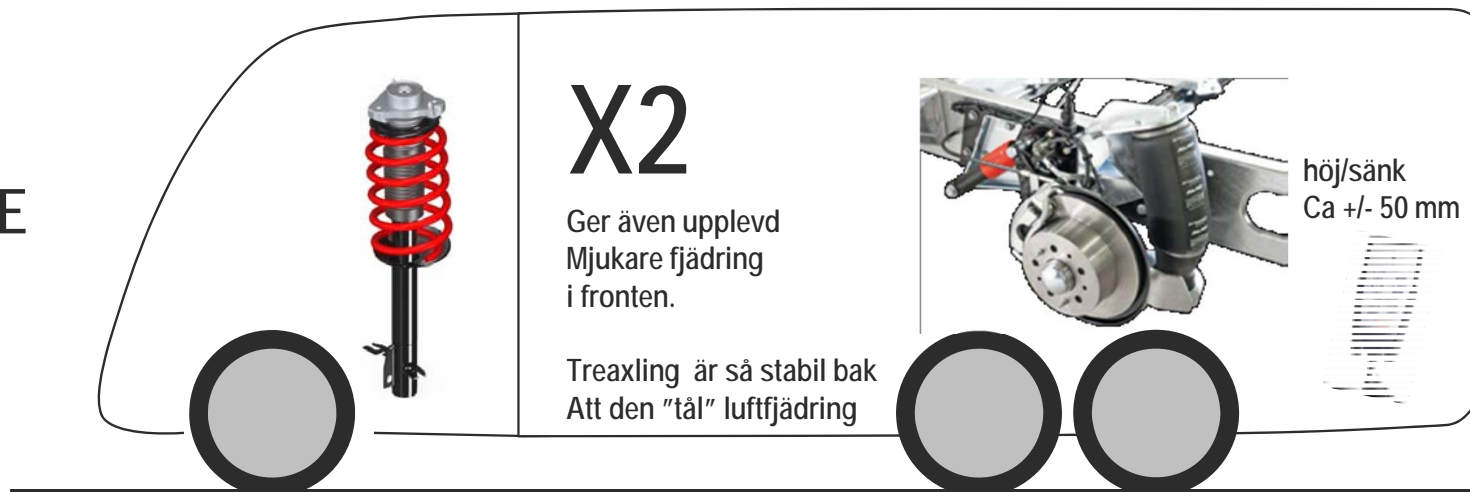



KABE 2020 – Det starkaste modellprogrammet någonsin

**AL-KO**  
QUALITY FOR LIFE

**KABE**



**AL-KO**

Lycka till  
med  
säljet!

